



PEUGEOT BOXER

Ценова листа, оборудване и технически
характеристики
МАРТ 2025



PEUGEOT
PROFESSIONNEL

1. Оборудване

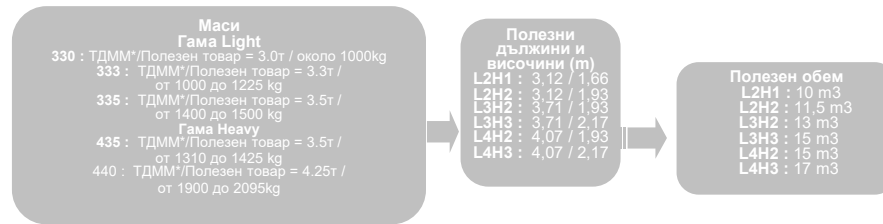

*ТДММ = технически допустима максимална маса

ТОВАРЕН ФУРГОН, БОРДОВИ, ШАСИ:

- Климатик
- Радио DAB с цветен 5 "дисплей, bluetooth, USB
- регулатор с ограничител на скоростта
- заден парктроник (само за товарен фургон)
- камера за паркиране на заден ход (Visio Park 1)(само за бордови)
- ABS (антиблокираща система на колелата)
- ESP(електронна стабилизираща програма), Hill Start Assist
- система за подпомагане при внезапно спиране (AFU)
- въздушна възглавница за водача и пътника
- предни и задни дискови спирачки
- регулируеми във височина пиротехнически предни предпазни колани и индикатор за непоставяне (водач)
- регулируеми подглавници
- индикатор за налягане в гумите с локализация
- плътна преградна стена, отделяща кабината от товарния отсек за версиите товарен фургон
- бордови компютър
- хидроусилвател на волана
- електронен имобилайзер (електронен ключ против кражба)
- електрически предни стъкла и централно дистанционно заключване, независимо на кабината и товарния отсек
- електрически управляеми и отопляеми огледала
- трираменен волан, регулируем в дълбочина
- регулиране на седалката на водача в лумбалната област и височина, сигнализация незакопчан колан
- двууместна седалка за пътниците до водача
- резервоар за гориво с вместимост 90л.
- дясна неостъклена странична плъзгаща се врата и задни неостъклени врати,
- гуми 15" за гама Light и 16" за гама Heavy, както и автомобили с автоматична скоростна кутия
- ограничител на скоростта до 90 км/ч(за версиите 440)

Оборудване за ел. версиите

- батерия 110kW
- трифазно бордно зарядно 11 kW
- кабел за зареждане Режим 3, 16A
- климатроник

2. Цветове и интериори

		Мат			Металик		
		бял BLANC ICY	сив Gris Thunder	сив Expedition Grey	сив Gris Fer	сив Gris Artense	сив Gris Graphito
		P0PR	P02B	P04K	M0ZW	M0F4	M0E9
текстил черен G5 CT CREPE ONE TONE	BTFX	●	○	○	○	○	○
● = базово ○ =Опционално							

2. Ценова листа Boxer

Тип	Маса	Силует	Двигател	Мощност (к.с.)	Код версия	Цена с ДДС EUR	Цена с ДДС BGN
ТОВАРЕН ФУРГОН	330	L2H1	2.2 BlueHDi S&S BVM6	120	2PXE3DHOQKB1A013	30407	59472
	333	L2H1	2.2 BlueHDi S&S BVM6	120	2PXE3EHOQKB1A013	31444	61500
	333	L2H1	2.2 BlueHDi S&S BVM6	140	2PXE3EHOQKB1A013	32481	63528
	333	L2H2	2.2 BlueHDi S&S BVM6	120	2PXE3JHOQKB1A013	32481	63528
	335	L2H2	2.2 BlueHDi EAT8	140	2PXE3KHOK1B1A013	38037	74394
	335	L2H2	2.2 BlueHDi S&S BVM6	140	2PXE3KHOKKB1A013	34556	67585
	335	L3H2	2.2 BlueHDi S&S BVM6	140	2PXE5KHOKKB1A013	36259	70917
	335	L3H2	2.2 BlueHDi EAT8	140	2PXE5KHOK1B1A013	39741	77726
	335	L3H2	2.2 BlueHDi S&S BVM6	180	2PXE5KHORKB1A013	37889	74104
	335	L3H2	2.2 BlueHDi EAT8	180	2PXE5KHOR1B1A013	41370	80913
	335	L3H3	2.2 BlueHDi S&S BVM6	140	2PXE5NHOKKB1A013	37296	72945
	335	L3H3	2.2 BlueHDi S&S EAT8	140	2PXE5NHOK1B1A013	40778	79754
	435	L4H2	2.2 BlueHDi S&S BVM6	140	2PXE7LHOKKB1A013	37889	74104
	435	L4H2	2.2 BlueHDi S&S BVM6	180	2PXE7LHORKB1A013	39519	77292
	435	L4H2	2.2 BlueHDi EAT8	180	2PXE7LHOR1B1A013	43000	84101
	435	L4H3	2.2 BlueHDi S&S BVM6	140	2PXE7OHOKKB1A013	38926	76132
	435	L4H3	2.2 BlueHDi S&S BVM6	180	2PXE7OHORKB1A013	40556	79320
435	L4H3	2.2 BlueHDi EAT8	180	2PXE7OHOR1B1A013	44037	86129	
ОСТЪКЛЕН ФУРГОН	335	L2H2	2.2 BlueHDi S&S BVM6	140	2PXE3WNOKKB1A013	35148	68744
	440	L4H2	2.2 BlueHDi S&S BVM6	140	2PXE7YNOKKB1A013	39519	77292
ШАСИ ЕДИНИЧНА КАБИНА	435	L4	2.2 BlueHDi S&S BVM6	140	2PXE8GNOKKB1A013	33963	66426
	435	L4	2.2 BlueHDi EAT8	180	2PXE8GHOR1B1A013	39074	76422
	435	L4	2.2 BlueHDi S&S BVM6	180	2PXE8GHORKB1A013	35593	69613
ШАСИ ДВОИНА КАБИНА	435	L4	2.2 BlueHDi S&S BVM6	140	2PXE8YNOKKB1A013	35741	69903
БОРДОВИ ЕДИНИЧНА КАБИНА	335	L3	2.2 BlueHDi S&S BVM6	140	2PXE6FHOKKB1GA13	36778	71931
	435	L4	2.2 BlueHDi S&S BVM6	140	2PXE8GNOKKB1GA13	37667	73670
	435	L4	2.2 BlueHDi S&S BVM6	180	2PXE8GHORKB1GA13	39296	76857
	435	L4	2.2 BlueHDi EAT8	180	2PXE8GHOR1B1GA13	42778	83666
БОРДОВИ ДВОИНА КАБИНА	435	L4	2.2 BlueHDi S&S BVM6	140	2PXE8YNOKKB1GA13	39444	77147
ЕЛЕКТРИЧЕСКИ ВЕРСИИ							
ТОВАРЕН ФУРГОН	435	L3H2	Electric 200kW Engine - 110.6 kWh Battery	272	2PXE5LHYAFB1A013	58185	113800
	435	L3H3	Electric 200kW Engine - 110.6 kWh Battery	272	2PXE5OHYAFB1A013	59222	115829
	435	L4H2	Electric 200kW Engine - 110.6 kWh Battery	272	2PXE7LHYAFB1A013	59222	115829
	435	L4H3	Electric 200kW Engine - 110.6 kWh Battery	272	2PXE7OHYAFB1A013	60259	117857
	440	L3H2	Electric 200kW Engine - 110.6 kWh Battery	272	2PXE5MHYAFB1A013	59222	115829
	440	L3H3	Electric 200kW Engine - 110.6 kWh Battery	272	2PXE5PHYAFB1A013	60259	117857
	440	L4H2	Electric 200kW Engine - 110.6 kWh Battery	272	2PXE7MHYAFB1A013	60259	117857
	440	L4H3	Electric 200kW Engine - 110.6 kWh Battery	272	2PXE7PHYAFB1A013	61296	119885
ОСТЪКЛЕН ФУРГОН	435	L3H2	Electric 200kW Engine - 110.6 kWh Battery	272	2PXE5XHYAFB1A013	58778	114959
	435	L4H2	Electric 200kW Engine - 110.6 kWh Battery	272	2PXE7XHYAFB1A013	59815	116988
	440	L3H2	Electric 200kW Engine - 110.6 kWh Battery	272	2PXE5YHYAFB1A013	59815	116988
	440	L4H2	Electric 200kW Engine - 110.6 kWh Battery	272	2PXE7YHYAFB1A013	60852	119016
ШАСИ ЕДИНИЧНА КАБИНА	435	L3	Electric 200kW Engine - 110.6 kWh Battery	272	2PXE6GHYAFB1A013	55000	107571
	435	L4	Electric 200kW Engine - 110.6 kWh Battery	272	2PXE8GHYAFB1A013	55296	108150
	440	L3	Electric 200kW Engine - 110.6 kWh Battery	272	2PXE6HHYAFB1A013	56037	109599
	440	L4	Electric 200kW Engine - 110.6 kWh Battery	272	2PXE8HHYAFB1A013	56333	110178
БОРДОВИ ЕДИНИЧНА КАБИНА	435	L3	Electric 200kW Engine - 110.6 kWh Battery	272	2PXE6GHYAFB1GA13	58704	114814
	435	L4	Electric 200kW Engine - 110.6 kWh Battery	272	2PXE8GHYAFB1GA13	59000	115394
	440	L3	Electric 200kW Engine - 110.6 kWh Battery	272	2PXE6HHYAFB1GA13	59741	116843
	440	L4	Electric 200kW Engine - 110.6 kWh Battery	272	2PXE8HHYAFB1GA13	60037	117422

Марката на гумите не може да бъде обект на опция при поръчката. Посочените цени са в лева (BGN) с включен ДДС и транспорт до съответното дилъrstvo на Peugeot в страната. За подробна информация, моля обърнете се към най-близкия дилъrst на Peugeot. Ес Еф Ей Автомотив си запазва правото да внася промени в спецификациите и цените без предупреждение. Настоящата ценова листа няма силата на договор.

3. Допълнително оборудване

		Фургон	Шаси и бордови	Цена с ДДС EUR	Цена с ДДС BGN	
КОМФОРТ	Едноместна, регулируема по височина седалка до водача с подлакътник; облегалка, регулируема по наклон	WM08	○	○	120	235
	Ниша за багаж над шофьора и пасажера	JO01	○	○	120	235
СИГУРНОСТ	Въздушна възглавница пътник (ако не са поръчани странични въздушни възглавници NF04)	NN01	●	●	0	0
	Резервна гума	RS03	○	○	225	440
ПАКЕТИ	Cargo Pack (протектори в товарния отсек до средна височина, вход 12V в товарния отсек, отварящи се на 270 градуса задни врати, LED осветление в товарния отсек)	J6CJ	○	не	750	1467
ЕСТЕТИКА	Цвят металик	0MM0	○	○	750	1467
	Специални цветове (Не се прилага за всички части на автомобила : Радиаторната решетка е в Сиво aluminium,маските на фаровете са в цвета на бронята, а частите над фаровете са в цвета на огледалата.)	0ME0	○	○	450	880
ОПЦИИ ЗА СПЕЦИФИЧНА УПОТРЕБА & ТРАНСФОРМАЦИИ	Отваряне на задните врати на 270°	LL02	○	не	300	587
	Лява плъзгача се врата плътна	PC12	○	не	600	1173
	Допълнително бушонно табло за трансформации	JI01	○	●	300	587
	Усилено двулистово задно окачване (не важи за версии L2H1)	SE08	○	○	150	293
	Ограничител на скоростта до 100 км/ч (за версии 440, които ще се трансформират в автобуси)	SB14	○	не	0	-

● = стандартно оборудване ○ = опция не = не се предлага

Възможни са над 150 вида трансформации на база на PEUGEOT BOXER . За повече информация, моля обърнете се към най-близкия дилър на Peugeot.

(1) Не е възможно да се поръчва за шаси и бордови двойна кабина

(2) Опцията е невъзможна за бордови единична кабина

Марката на гумите не може да бъде обект на опция при поръчката. Посочените цени са в лева (BGN) с включен ДДС и транспорт до съответното дилърство на Peugeot в страната. Цените не включват регистрационни такси, както и други държавни данъци и/или такси. За подробна информация, моля обърнете се към най-близкия дилър на Peugeot. Ес Ей Автомотив си запазва правото да внася промени в спецификациите и цените без предупреждение. Настоящата ценова листа няма сила на договор.

4. Оборудване - детайли

		Фургон	Шаси и бордови
Сигурност	Антиблокираща система на колелата (ABS)	●	●
	Електронна стабилизираща програма (ESP)	●	●
	Помощ при внезапно спиране (AFU)	●	●
	Въздушни възглавници за водача и пътника	●	●
	Електронен имобилайзер	●	●
	Странични защитни лайстни	●	
	Плътна преграда между кабината и товарния отсек за неостъклен фургон	●	
	Отделно заключване на кабината и товарното отделение	●	
	Централно заключване с високочестотно дистанционно управление	●	●
	Защитна преграда тип стълба зад водача за остъклен фургон	●	
	Задни светлини за мъгла	●	●
Индикатор и звук сигнал за непоставен колан на водача	●	●	
Комфорт	Крепежни елементи за закрепване в товарното отделение	●	
	Регулатор на скоростта	●	●
	Заден парктроник (само за товарен фургон)	●	
	Камера за паркиране на заден ход (Visio Park 1)(само за бордови)		●
	Климатик	●	●
	Джобове за подреждане на дребни вещи и бутилки в предните врати	●	●
	Двуместна седалка пътник	●	●
	Хидроусилвател на волана	●	●
	Предни чистачки с 2 скорости и режим с интервал	●	●
	Предни електрически стъкла с постепенно управление и функция против прищипване	●	●
	Бордкомпютър	●	●
	Задни врати с отваряне на 180°	●	
	Дясна плъзгаща се врата	●	
	Отделение за багаж под предните седалки	●	●
	Резервоар за гориво - 90 l	●	●
	Електроуправляеми и отопляеми огледала	●	●
	Седалка водач, регулируема	●	●
Тонирани стъкла	●	●	
Регулиране на волана в дълбочина	●	●	
Аудио	Радио DAB с цветен 5 "дисплей, bluetooth, USB	●	●

○ опция

● стандартно

5.1. Технически спецификации товарен фургон

		Фургон 330		Фургон 333	
		L2 H1		L2 H2	
		2,2 BlueHDi 120		2,2 BlueHDi 140	
Външни размери	Дължина (m)	5,413	5,413	5,413	
	Широчина без огледалата (m)	2,050			
	Височина (m)	2,254		2,524	
	Височина на товарния праг без товар (m)	от 0,535 до 0,565			
	Междуосие (m)	3,450			
	Преден надвес (m)	0,948			
	Заден надвес (m)	1,015			
	Радиус на завой между тротоари (m)	6,15			
Радиус на завой между стени (m)	6,42				
Просвет (mm) *	163				
Вътрешни размери	Полезен обем (м3)	10		11,5	
	Полезна дължина на пода (m)	3,120			
	Полезна широчина при подкалниците (m)	1,422			
	Полезна дължина между подкалниците и преградата (m)	1,638			
	Полезна дължина на товарното отделение по средата на височината с преграда (m)	2,914			
	Полезна дължина на товарното отделение по средата на височината без преграда (m)	3,116			
	Полезна височина в центъра (m)	1,662			1,932
Полезна широчина в центъра (m)	1,870				
Размери на вратите	Широчина на дясната плъзгаща се врата (m)	1,250			
	Височина на дясната плъзгаща се врата (m)	1,485		1,755	
	Височина на задните врати (m)	1,520		1,790	
	Широчина на задните врати (m)	1,562			
Тегло & Товари	Тегло без товар готов за път (Kg)	2000	2000	2025	2025
	Макс. маса на ремарке със спирачки (Kg)	2500	2500	2500	2500
	Технически допустима максимална маса (Kg)	3000	3300		
	Полезен товар (Kg)**	1000	1300	1275	1275
	Макс. товар върху покрива (Kg)	150			
	Макс. товар върху предната ос (Kg)	1660	1800	1880	
Макс. товар върху задната ос (Kg)	1650	1900	2000		
Двигатели	Обем на двигателя (cm3)	2184			
	Брой и разположение на цилиндрите	4 редови			
	Брой клапани на цилиндр	4			
	Макс. мощност в Kw CEE / к.с. DIN при об/мин	88 при 3500	88 при 3500	88 при 3500	103 при 3750
	Макс. въртящ момент в Nm CEE при об/мин	320 / 1400-2500	320 / 1400-2500	320 / 1400-2500	350 / 1400-2500
	Еко норма	Euro 6			
	Диаметър x ход (мм)	83,8 x 99			
	Тип система за впръскване на горивото	Continental			
Периодичност на поддръжката	50 000 км или 2 години				
Разход на гориво, емисии WLTP	Разход WLTP low / градско с ниска скорост (l/100km)	8.4	8.5	8.6	8.7
	Разход WLTP mid / градско със средна скорост (l/100km)	7.5	8.8	8.8	8.9
	Разход WLTP high / извънградско (l/100km)	7.4	7.5	7.8	7.9
	Разход WLTP extra-high / магистрала (l/100km)	10.3	10.3	11.4	11.1
	Разход WLTP mixte/ смесен разход (l/100km)	8.6	8.7	9.1	9.1
	Емисии CO2 смесен цикъл минимални (g/km)	200	200	208	205
	Емисии CO2 смесен цикъл максимални (g/km)	220	220	233	231
	Вместимост на резервоара AdBlue (л)	15			
Вместимост на резервоара в литри	90				
Ск. колела, спир. гуми, окачване	Брой предавки	6			
	Тип гуми	215 / 70 R 15 C			
	Тип предни / задни спирачки	Вентилирани дискове / Дискове			
	Тип предно окачване	С независими колела тип псевдо Макферсон с долни триъгълни носачи и стабилизираща щанга			
	Тип задно окачване	Стабилизираща щанга, телескопични наклонени амортизтори, твърда ос, надлъжни листови ресори			

* За посочения просвет, автомобилът е в конфигурация : 1 водач + максимално допустим товар

** Полезен товар максимален = ТДММ – Тегло без товар готов за път MIN (без опции) + 75kg (водач)

5.1. Технически спецификации товарен фургон (продължение)

		Фургон 335						
		L2 H2		L3H2		L3 H3		
		2,2 BlueHDi 140	2,2 BlueHDi 140 EAT8	2,2 BlueHDi 140	2,2 BlueHDi 140 EAT8	2,2 BlueHDi 160 EAT8	2,2 BlueHDi 140	2,2 BlueHDi 140 EAT8
Външни размери	Дължина (m)	5,413		5998				
	Широчина без огледалата (m)	2,050						
	Височина (m)	2,524			2,764			
	Височина на товарния праг без товар (m)	0,535 до 0,565						
	Междуосие (m)	3,450	4035					
	Преден надвес (m)	0,948						
	Заден надвес (m)	1,015						
	Радиус на завой между тротоари (m)	6,42	7,07					
	Радиус на завой между стени (m)	6,15	7,23					
	Просвет (mm) *	158	158	158	155			
Вътрешни размери	Полезен обем (m3)	11,5	13		15			
	Полезна дължина на пода (m)	3,120	3705					
	Полезна широчина при подкалниците (m)	1,422						
	Полезна дължина между подкалниците и преградата (m)	1,638	1422					
	Полезна дължина на товарното отделение по средата на височината с преграда (m)	2,914						
	Полезна дължина на товарното отделение по средата на височината без преграда (m)	3,116						
	Полезна височина в центъра (m)	1,932			2,172			
	Полезна широчина в центъра (m)	1,870						
Размери на вратите	Широчина на дясната плъзгаща се врата (m)	1,250						
	Височина на дясната плъзгаща се врата (m)	1,755						
	Височина на задните врати (m)	1,790			2,030			
	Широчина на задните врати (m)	1,562						
Тегла & Товари	Тегло без товар готов за път (Kg)	2025	2025	2075	2075	2135	2100	2100
	Макс. маса на ремарке със спирачки (Kg)	2500	2500	2500	2500	2500	2500	2500
	Технически допустима максимална маса (Kg)	3500						
	Полезен товар (Kg)**	1475	1475	1425	1425	1365	1400	1400
	Макс. товар върху покрива (Kg)	150						
	Макс. товар върху предната ос (Kg)	1880						
	Макс. товар върху задната ос (Kg)	2000						
Двигатели	Обем на двигателя (cm3)	2184						
	Брой и разположение на цилиндрите	4 редови						
	Брой клапани на цилиндр	4						
	Макс. мощност в Kw CEE / к.с. DIN при об/мин	103 при 3500	103 при 3750	103 при 3500	103 при 3750	132 при 3750	103 при 3750	103 при 3750
	Макс. въртящ момент в Nm CEE при об/мин	350 / 1400-2500	380 / 1400-2250	350 / 1400-2500	380 / 1400-2250	450 / 1500-1750	340 / 1750	380 / 1400-2250
	Еко норма	Euro 6						
	Диаметър x ход (мм)	83,8 x 99						
	Тип система за впръскване на горивото	Continental						
	Периодичност на поддръжката	50 000 km или 2 години			50 000 km или 2 години			
Разходи на гориво WLTP	Разход WLTP low / градско с ниска скорост (l/100km)	8.9	8.9	9.0	9.0	9.5	9.1	9.6
	Разход WLTP mid / градско със средна скорост (l/100km)	8.1	8.2	8.1	8.3	8.4	8.5	8.6
	Разход WLTP high / извънградско (l/100km)	8.0	8.0	7.8	7.9	7.9	8.5	8.4
	Разход WLTP extra-high / магистрала (l/100km)	11.6	11.3	11.6	11.3	10.8	12.2	11.8
	Разход WLTP mixte/ смесен разход (l/100km)	9.4	9.3	9.4	9.4	9.3	9.9	9.8
	Емисии CO2 смесен цикъл минимални (g/km)	205	245	205	245	233	259	257
	Емисии CO2 смесен цикъл максимални (g/km)	226	255	226	255	265	274	270
	Вместимост на резервоара AdBlue (л)	15						
	Вместимост на резервоара в литри	90						
	Ск. кутия, спир. луми, окачване	Брой предавки	6 - при механичната скоростна кутия/ 8-при автоматичната скоростна кутия					
Тип гуми		215 / 70 R 15 C - при механичната скоростна кутия/ 215/75 R 16 C - при автоматичната скоростна кутия						
Тип предни / задни спирачки		Вентилирани дискове / Дискове						
Тип предно окачване		С независими колела тип псевдо Макферсон с долни триъгълни носачи и стабилизираща щанга						
Тип задно окачване		Стабилизираща щанга, телескопични наклонени амортизатори, твърда ос, надлъжни листови ресори						

* За посочения просвет, автомобилът е в конфигурация : 1 водач + максимално допустим товар

** Полезен товар максимален = ТДММ – Тегло без товар готов за път MIN (без опции) + 75kg (водач)

		Фургон 435	
		L4 H2	
		2,2 BlueHDi 140	2,2 BlueHDi 180 (180 EAT8)
Външни размери	Дължина (m)	6363	
	Широчина без огледалата (m)	2050	
	Височина (m)	2524	
	Височина на товарния праг без товар (m)	0,535 - 0,565	
	Междусие (m)	4035	
	Преден надвес (m)	0,948	
	Заден надвес (m)	1380	
	Радиус на завой между тротоари (m)	7070	
	Радиус на завой между стени (m)	7,23	
Просвет (mm) *	158		
Вътрешни размери	Полезен обем (m ³)	15	
	Полезна дължина на пода (m)	4070	
	Полезна широчина при подкалниците (m)	1422	
	Полезна дължина между подкалниците и преградата (m)	2223	
	Полезна дължина на товарното отделение по средата на височината с преграда (m)	3920	
	Полезна дължина на товарното отделение по средата на височината без преграда (m)	4115	
	Полезна височина в центъра (m)	1932	
	Полезна широчина в центъра (m)	1870	
Размери на вратите	Широчина на дясната плъзгаща се врата (m)	1250	
	Височина на дясната плъзгаща се врата (m)	1755	
	Височина на задните врати (m)	1790	
	Широчина на задните врати (m)	1562	
Тегла & Товари	Тегло без товар готов за път (Kg)	2160	2180
	Макс. маса на ремарке със спирачки (Kg)	3000	
	Технически допустима максимална маса (Kg)	3500	
	Полезен товар (Kg)	1340	1320
	Макс. товар върху покрива (Kg)	150	
	Макс. товар върху предната ос (Kg)	2100	
	Макс. товар върху задната ос (Kg)	2400	
Двигатели	Обем на двигателя (cm ³)	2184	
	Брой и разположение на цилиндрите	4 редови	
	Брой клапани на цилиндър	4	
	Макс. мощност в Kw CEE / к.с. DIN при об/мин	103 при 3500	132 при 3500
	Макс. въртящ момент в Nm CEE при об/мин	350 / 1400-2500	380 / 1500-3000 - (450 / 1500-1750)
	Еко норма	Euro 6	
	Диаметър x ход (mm)	83,8 x 99	
	Тип система за впръскване на горивото	Continental	
	Периодичност на поддръжката	50 000 км или 2 години	
Разходи на гориво WLTP	Разход WLTP low / градско с ниска скорост (l/100km)	9.4	9.7
	Разход WLTP mid / градско със средна скорост (l/100km)	8.7	8.7
	Разход WLTP high / извънградско (l/100km)	8.4	8.3
	Разход WLTP extra-high / магистрала (l/100km)	11.7	11.2
	Разход WLTP mixte/ смесен разход (l/100km)	9.8	9.6
	Емисии CO2 смесен цикъл минимални (g/km)	205	213/233
	Емисии CO2 смесен цикъл максимални (g/km)	231	240/265
	Вместимост на резервоара AdBlue (л)	15	
Вместимост на резервоара за гориво в литри	90		
Ск.кутия, спир. гуми, окачване	Брой предавки	6 - при механичната скоростна кутия/ 8-при автоматичната скоростна кутия	
	Тип гуми	215 / 75 R 16 C	
	Тип предни / задни спирачки	Вентилирани дискове / Дискове	
	Тип предно окачване	С независими колела тип псевдо Макферсон с долни триъгълни носачи и стабилизираща шанга	
	Тип задно окачване	Стабилизираща шанга, телескопични наклонени амортизътори, твърда ос, надлъжни листови ресори	

* За посочения просвет, автомобилът е в конфигурация : 1 водач + максимално допустим товар

** Полезен товар максимален = ТДММ – Тегло без товар готов за път MIN (без опции) + 75kg (водач)

Фургон 435

L4H3

2,2 BlueHDi 140

2,2 BlueHDi 180

Външни размери	Дължина (m)	6,363	
	Широчина без огледалата (m)	2,05	
	Височина (m)	2764	
	Височина на товарния праг без товар (m)	от 0,535 до 0,565	
	Междуосие (m)	4035	
	Преден надвес (m)	0,948	
	Заден надвес (m)	1380	
	Радиус на завой между тротоари (m)	7,07	
	Радиус на завой между стени (m)	7,23	
Просвет (mm) *	155		
Вътрешни размери	Полезен обем (m ³)	17	
	Полезна дължина на пода (m)	4070	
	Полезна широчина при подкалниците (m)	1422	
	Полезна дължина между подкалниците и преградата (m)	2223	
	Полезна дължина на товарното отделение по средата на височината с преграда (m)	3920	
	Полезна дължина на товарното отделение по средата на височината без преграда (m)	4115	
	Полезна височина в центъра (m)	2172	
	Полезна широчина в центъра (m)	1870	
Размери на вратите	Широчина на дясната плъзгаща се врата (m)	1,26	
	Височина на дясната плъзгаща се врата (m)	1755	
	Височина на задните врати (m)	2030	
	Широчина на задните врати (m)	1562	
Тегла & Товари	Тегло без товар готов за път (Kg)	2190	2195/2210
	Макс. маса на ремарке със спирачки (Kg)	3000	
	Технически допустима максимална маса (Kg)	3500	
	Полезен товар (Kg)	1310	1305/1290
	Макс. товар върху покрива (Kg)	не се допуска	
	Макс. товар върху предната ос (Kg)	2100	
	Макс. товар върху задната ос (Kg)	2400	
Двигатели	Обем на двигателя (cm ³)	2184	
	Брой и разположение на цилиндрите	4 редови	
	Брой клапани на цилиндр	4	
	Макс. мощност в Kw CEE / к.с. DIN при об/мин	103 при 3500	132 при 3500
	Макс. въртящ момент в Nm CEE при об/мин	350 / 1400-2500	380 / 1500-3000 - (450 / 1500-1750)
	Еко норма	Euro 6	
	Диаметър x ход (мм)	83,8 x 99	
	Тип система за впръскване на горивото	Continental	
Периодичност на поддръжката	50 000 км или 2 години		
Разходи на гориво WLTP	Разход WLTP low / градско с ниска скорост (l/100km)	9.5	9.7
	Разход WLTP mid / градско със средна скорост (l/100km)	8.9	8.9
	Разход WLTP high / извънградско (l/100km)	8.8	8.7
	Разход WLTP extra-high / магистрала (l/100km)	12.6	12.2
	Разход WLTP mixte/ смесен разход (l/100km)	10.3	10.1
	Емисии CO2 смесен цикъл минимални (g/km)	217	227/245
	Емисии CO2 смесен цикъл максимални (g/km)	239	249/275
	Вместимост на резервоара в литри	90	
Вместимост на резервоара AdBlue (л)/ автономия (км)	15		
Ск.кутия, спирачки, гуми и	Брой предавки	6 - при механичната скоростна кутия/ 8-при автоматичната скоростна кутия	
	Тип гуми	215 / 75 R 16 C	
	Тип предни / задни спирачки	Вентилирани дискове / Дискове	
	Тип предно окачване	С независими колела тип псевдо Макферсон с долни триъгълни носачи и стабилизираща шанга	
	Тип задно окачване	Стабилизираща шанга, телескопични наклонени амортизъори, твърда ос, надлъжни листови ресори	

* За посочения просвет, автомобилът е в конфигурация : 1 водач + максимално допустим товар

** Полезен товар максимален = ТДММ – Тегло без товар готов за път MIN (без опции) + 75kg (водач)

5.2. Технически спецификации шаси кабина

		Шаси кабина 335	Шаси кабина 435	Шаси двойна кабина 435
		L3	L4	L4
		2,2 BlueHDi 140	2,2 BlueHDi 140	2,2 BlueHDi 140
Външни размери	Дължина (m)	5.943	6308	6308
	Широчина без огледалата (m)		2050	
	Височина (m)		2254	
	Височина на товарния праг без товар (m)		от 0,640 до 0,652	
	Междусие (m)		4035	
	Преден надвес (m)		0,948	
	Заден надвес (m)	960	1325	1325
	Заден надвес с надстройка (m)*		2400	
	Максимална дължина с надстройка (m)*	5015	7383	
	Максимална височина с надстройка (m)*		3500	
	Разстояние от преградната стена до задната ос (m)		2645	
	Разстояние от преградната стена до предната ос (m)		1420	
	Широчина с надстройката (m)*		2207	
	Максимална широчина с надстройката (m)*		2350	
	Радиус на завой между тротоари (m)**		7,07	
	Тегла & Товари	Тегло без товар готов за път (Kg)	1785	1840
Макс. маса на ремарке със спирачки (Kg)			3000	
Технически допустима максимална маса (Kg)			3500	
Полезен товар вкл. теглото на трансформацията(Kg)		1715	1660	1440
Двигатели	Обем на двигателя (см3)		2184	
	Брой и разположение на цилиндрите		4 редови	
	Брой клапани на цилиндър		4	
	Макс. мощност в Kw CEE / к.с. DIN при об/мин	103 при 3500	103 при 3500	103 при 3500
	Макс. въртящ момент в Nm CEE при об/мин	350 / 1400-2500	350 / 1400-2500	350 / 1400-2500
	Еко норма		Euro 6	
	Диаметър x ход (мм)		83,8 x 99	
	Тип система за впръскване на горивото		Continental	
Периодичност на поддръжката		50 000 км или 2 години		
Разходи на гориво WLTP	Разход WLTP low / градско с ниска скорост (l/100km)	9.0	9.5	9.5
	Разход WLTP mid / градско със средна скорост (l/100km)	8.3	8.9	8.9
	Разход WLTP high / извънградско (l/100km)	7.9	8.8	8.8
	Разход WLTP extra-high / магистрала (l/100km)	11.3	12.6	12.6
	Разход WLTP mixte/ смесен разход (l/100km)	9.4	10.3	10.3
	Емисии CO2 смесен цикъл минимални (g/km)	247	282	260
	Емисии CO2 смесен цикъл максимални (g/km)	261	312	273
	Вместимост на резервоара AdBlue (л)		15	
Вместимост на резервоара в литри		90		
Сл. кутия, спир. гumi, окачване	Брой предавки		6	
	Тип гуми	215 / 70 R 15 C	215/75R16C	
	Тип предни / задни спирачки		Вентилирани дискове / Дискове	
	Тип предно окачване		С независими колела тип псевдо Макферсон с долни триъгълни носачи и стабилизираща щанга	
	Тип задно окачване		Стабилизираща щанга, телескопични наклонени амортизъри, твърда ос, надлъжни листови ресори	





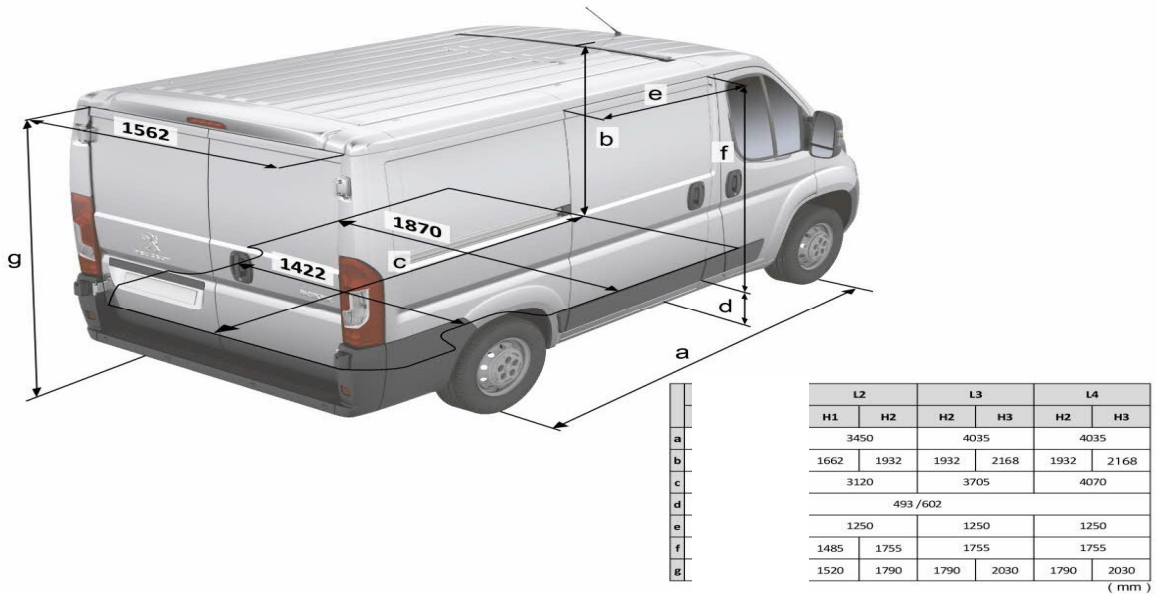
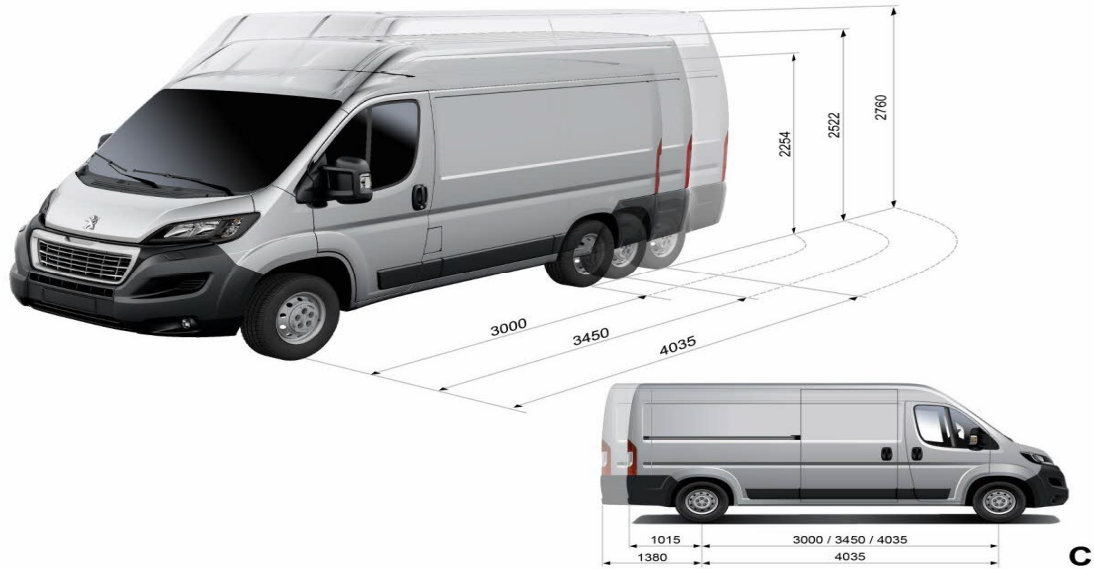

*Размерите са с гранични стойности, които съответстват на най-подходяща трансформация по отношение на тегло и неговото разпределение, в състояние готов за път и с максимален товар. Добрата позиция на центъра на тежестта трябва да бъде систематично проверявана.

**Стойността е валидна освен в случаите, когато трансформацията е довела до промяна на междусието.

		Бордови единична кабина 435	Бордови двойна кабина 435
		L4	L4
		2,2 BlueHDi 140	2,2 BlueHDi 140
Външни размери	Дължина (m)	6693	
	Широчина без огледалата (m)	2100	
	Височина (m)	2270	
	Височина на товарния праг без товар (m)	от 0,910 до 0,950	
	Междуосие (m)	4035	
	Преден надвес (m)	0,948	
	Заден надвес (m)	1710	
	Радиус на завой между тротоари (m)	7,07	
	Радиус на завой между стени (m)	7,23	
Размери на бордовата надстройка	Външна дължина (m)	4260	3400
	Външна широчина (m)	2100	
	Вътрешна дължина (m)	4248	3388
	Вътрешна широчина (m)	2034	
	Височина на борда (m)	0,400	
Тегла & Товари	Тегло без товар готов за път (Kg)	2100	2250
	Макс. маса на ремарке със спирачки (Kg)	3000	3000
	Технически допустима максимална маса (Kg)	3500	3500
	Полезен товар (Kg)	1400	1250
Двигатели	Обем на двигателя (cm ³)	2184	
	Брой и разположение на цилиндрите	4 редови	
	Брой клапани на цилиндър	4	
	Макс. мощност в Kw CEE / к.с. DIN при об/мин	103 при 3500	103 при 3500
	Макс. въртящ момент в Nm CEE при об/мин	350 / 1400-2500	350 / 1400-2500
	Еко норма	Euro 6	
	Диаметър x ход (мм)	83,8 x 99	
	Тип система за впръскване на горивото	Continental	
Периодичност на поддръжката	50 000 км или 2 години		
Разходи на гориво WLTP	Разход WLTP low / градско с ниска скорост (l/100km)	9.5	9.5
	Разход WLTP mid / градско със средна скорост (l/100km)	8.9	8.9
	Разход WLTP high / извънградско (l/100km)	8.8	8.8
	Разход WLTP extra-high / магистрала (l/100km)	12.6	12.6
	Разход WLTP mixte/ смесен разход (l/100km)	10.3	10.3
	Емисии CO ₂ смесен цикъл минимални (g/km)	260	269
	Емисии CO ₂ смесен цикъл максимални (g/km)	268	277
	Вместимост на резервоара AdBlue (л)	15	
	Вместимост на резервоара в литри	90	
Ск. кутия, спир. гуми, окачване	Брой предавки	6	
	Тип гуми	215 / 75 R16 C	
	Тип предни / задни спирачки	Вентилирани дискове / Дискове	
	Тип предно окачване	С независими колела тип псевдо Макферсон с долни триъгълни носачи и стабилизираща щанга	
	Тип задно окачване	Стабилизираща щанга, телескопични наклонени амортизатори, твърда ос, надлъжни листови ресори	

6. Размери



	L2	L3	L4	I
		 15 m ³	 17 m ³	H3
	 11,5 m ³	 13 m ³	 15 m ³	H2
	 10 m ³			H1

6.1 Размери

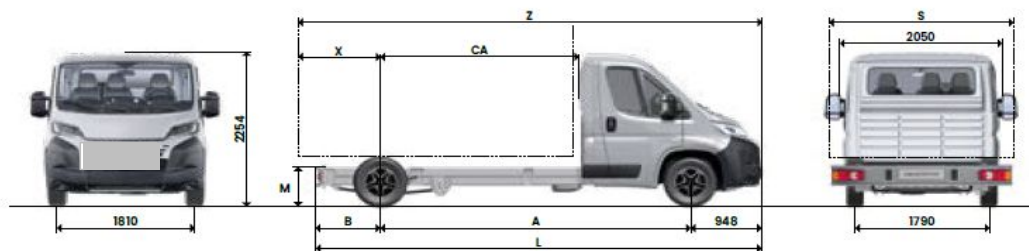

Размери mm	L3	L4
A Междуосие	4035	4035 xl
L Максимална дължина	5943	6308
Максимална широчина без огледала	2050	2050
Предна следа	1810	1810
Задна следа	1790	1790
H Максимална височина (ненатоварен)	2254	2254
Преден надвес	948	948
B Заден надвес	960	1325
M Височина на шасито (праг на товарене)	650	650
X Максимална дължина на надстройката	2400	2400
от задната ос до края на автомобила		
CA Разстояние от края на кабината до задната ос	2645	2645
S Максимална широчина на надстройката	2350	2350
Z Максимални габаритни размери	7383	7383
Максимално натоварване на предна ос (kg)	2100	
Максимално натоварване на задна ос (kg)	2400	

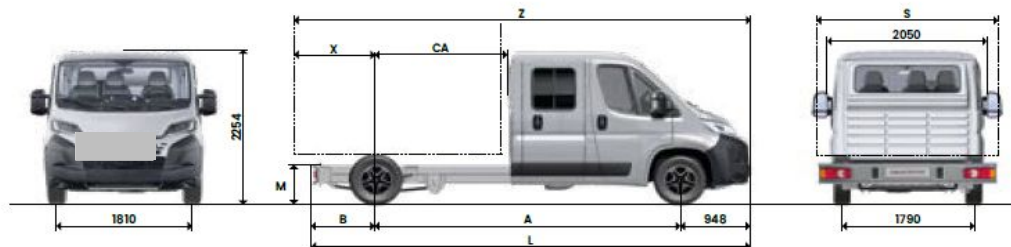

Размери mm	Двойна кабина L4
A Междуосие	4035 xl
L Максимална дължина	6308
Максимална широчина без огледала	2050
Предна следа	1810
Задна следа	1790
H Максимална височина (ненатоварен)	2254
Преден надвес	948
B Заден надвес	1325
M Височина на шасито (праг на товарене)	719
X Максимална дължина на надстройката	2400
от задната ос до края на автомобила	
CA Разстояние от края на кабината до задната ос	1744
S Максимална широчина на надстройката	2350
Z Максимални габаритни размери	7383
Максимално натоварване на предна ос (kg)	2100
Максимално натоварване на задна ос (kg)	2400

6.2 Размери

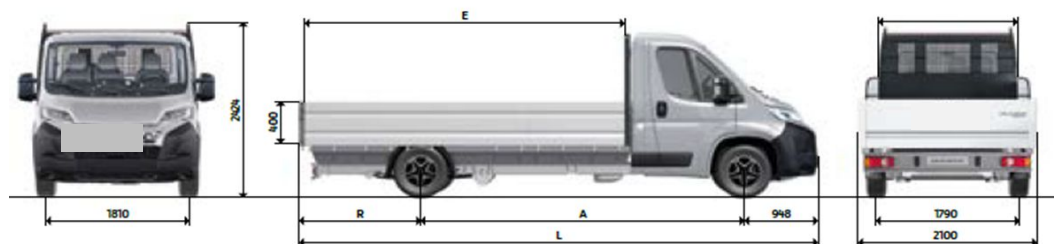

Размери mm	L3	L4
A Междуосие	4035	4035 xl
L Максимална дължина	6328	6693
Максимална ширина без огледала	2100	2100
Предна следа	1810	1810
Задна следа	1790	1790
H Максимална височина (ненатоварен)	2424	2424
Преден надвес	948	948
R Заден надвес	1345	1710
E Товарна дължина на коша	3833	4198
Товарна ширина на коша	2034	2034
Височина на коша	400	400

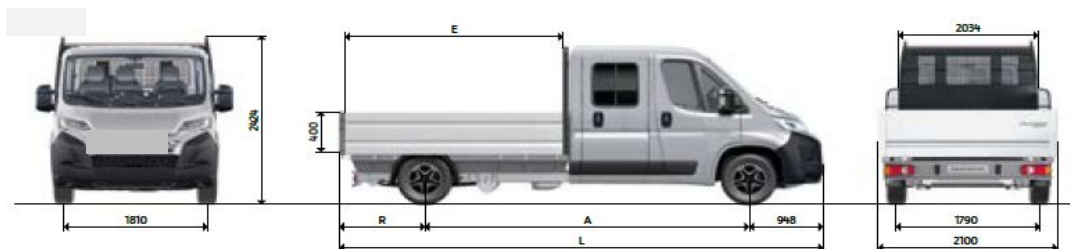

Размери mm	Бордови двойна кабина L4
A Междуосие	4035 xl
L Максимална дължина	6678
Максимална ширина без огледала	2100
Предна следа	1810
Задна следа	1790
H Максимална височина (ненатоварен)	2424
Преден надвес	948
R Заден надвес	1695
E Товарна дължина на коша	3338
Товарна ширина на коша	2034
Височина на коша	400

Технически данни електрически версии

Батерия с капацитет 110.6 kWh

ЕЛЕКТРОМОТОР	Батерия - Литиевойонната батерия с капацитет 110.6 kWh Максимален въртящ момент - 410 (Nm) Максимална мощност (kW (PS)) - 200 (272)
Автономия	До 420 км по WLTP
Капацитет на батерията (ah)	95
Напрежение (V)	400
Брой клетки	180
ПРЕДАВАНЕ Скоростна кутия	Автоматично електрическо задвижване с фиксирано предавателно число
Гаранция на батерията	8 години или 160 000 км при 70% капацитет на батерията
Максимална скорост	При версии с хомологация N1 - 130 км/ч При версии с хомологация N2 - 90 км/ч
Окачване	Отпред - С независими колела тип псевдо Макферсон с долни триъгълни носачи и стабилизираща щанга; Отзад - Стабилизираща щанга, телескопични наклонени амортизьори, твърда ос, надлъжни листови ресори Вентилирани дискове/дискове
Време на зареждане	Монофазна зарядна станция(7.4 kW) - 16ч. и 40 мин. Трифазна зарядна станция(11 kW) - 11ч. и 45 мин. Бърза зарядна станция(DC) (150 kW) - 55 мин
Гуми и джанти	215/75 R16 при версии с хомологация N1 225/75 R16 при версии с хомологация N2
Технически допустима максимална маса и полезен товар	ТДММ 3500 кг Полезен товар от 635 кг. до 1020кг.*** ТДММ 4250 кг Полезен товар от 1385 кг. до 1770 кг.***
*** Полезният товар зависи от версията и оборудването на автомобила. Тази стойност не е хомологирана данна и може да варира	